

## synchronizace pro kování S40/80/100

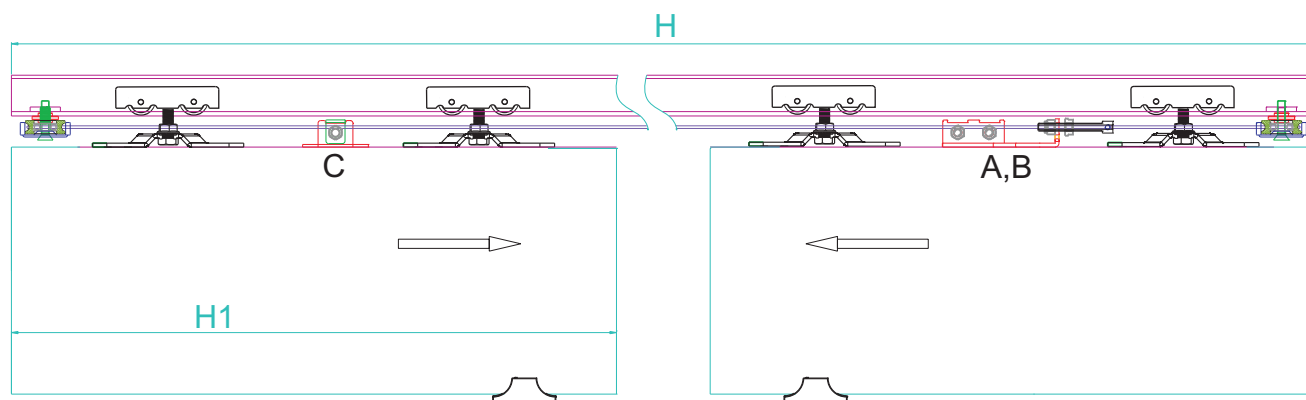

$$H1 = \text{cca } H/4$$

$$\text{délka lanka} = 2H + 100\text{mm}$$

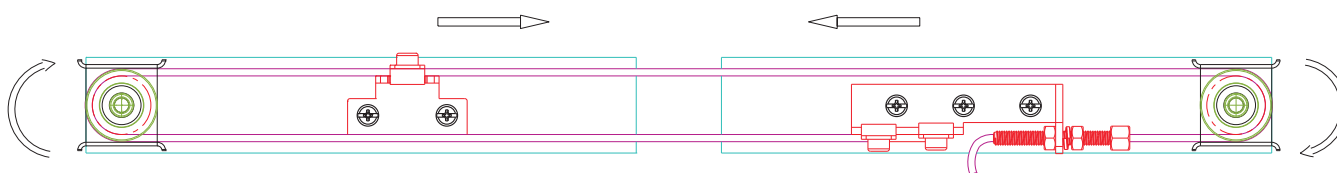

### Postup montáže:

1. Namontujte kladky systému synchro na oba konce horního profilu (po nasunutí vozíků a brzd).
2. Na dveře našroubujte držák C a napínák lanka A, B (dle obrázku)
3. Zavěste dveře a seřídte je.
4. Proveďte lanko přes obě kladky. Jeden konec zajistěte držákem A, druhý konec proveďte napínacím šroubem a zajistěte červíkem. Poté napněte lanko a zajistěte držákem B. Lanko zkraťte asi 2 cm za držákem.
5. Najedte s dveřmi do požadované polohy a zajistěte na lanko držák C.

### SOUČ STI SYSTÉMU :

sada pro synchronizaci pro 2 křídla

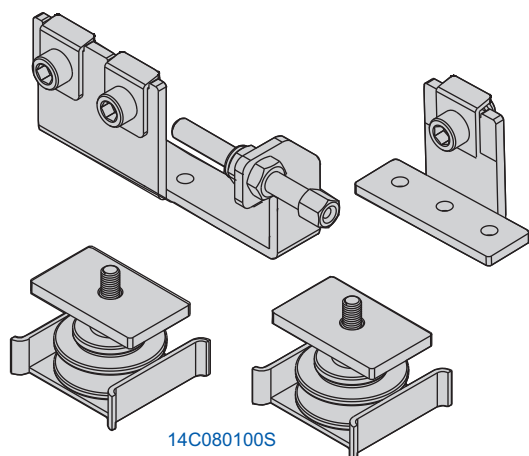

lanko k synchronizaci (v m)



14C080100D