

S45

PRO POSUVNÉ SKŘÍŇOVÉ DVEŘE

Plynulý dotah dveří

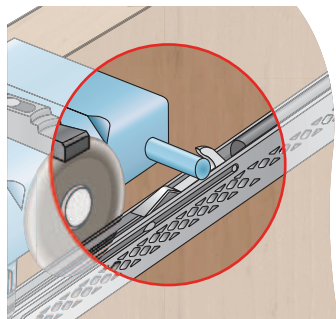

Zajištění předních dveří
proti vypadnutí

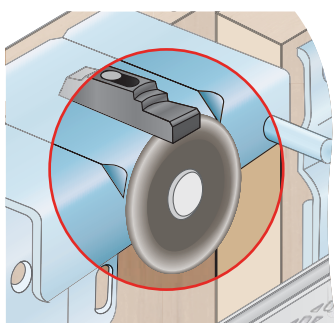

Nasazení dveří do dolního profilu
pomocí spuštění nebo vysunutí
dolního vozíku

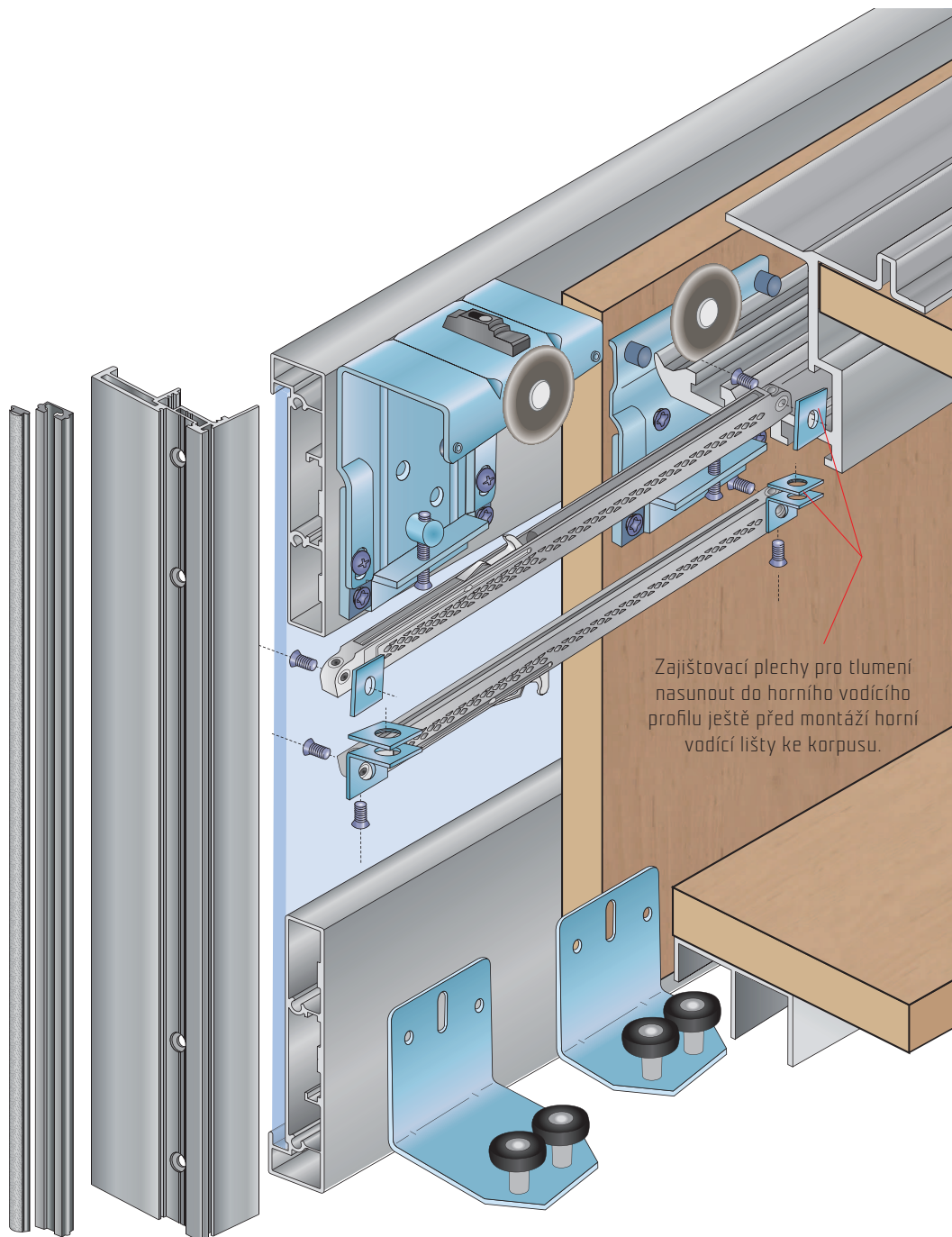
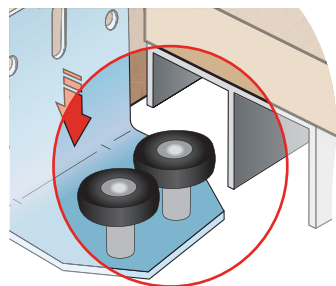

Zajišťovací plechy pro tlumení
nasunout do horního vodícího
profilu ještě před montáží horní
vodící lišty ke korpusu.

SOUČÁSTI SYSTÉMU:

Sada S45 - Přední dveře

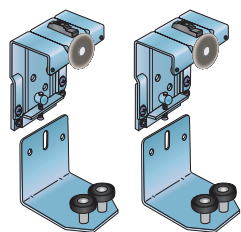

19C0S45P

Sada S45 - Zadní dveře

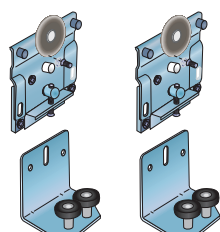

19C0S45Z

S45 - Horní profil

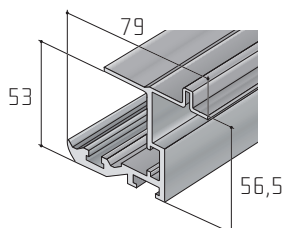

19D1S45HXX

Dolní vodící profil S30/45

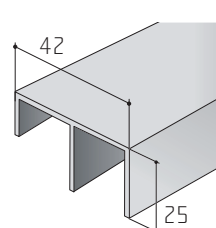

19D13045XX



45 kg



kuličkové
ložisko



min.
18 mm



horní
vedení

Plynulý dotah středový tlumič

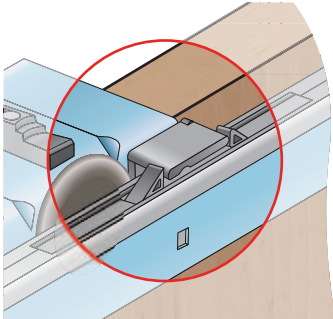

Krajní dveře

Prostřední dveře

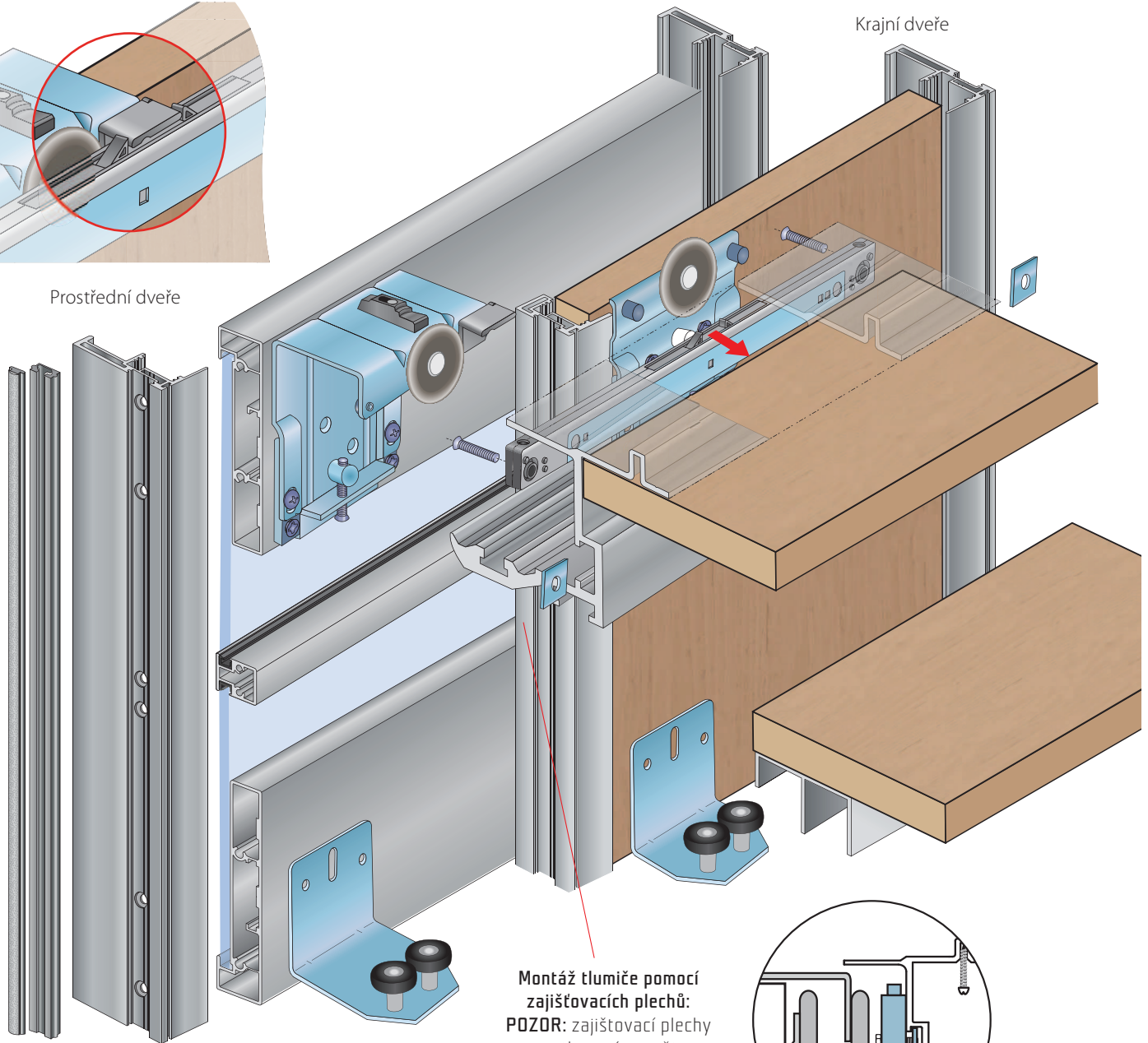

Montáž tlumiče pomocí zajišťovacích plechů:
POZOR: zajišťovací plechy pro tlumení nasuňte do horního vodícího profilu ještě před montáží horní vodící lišty ke korpusu.

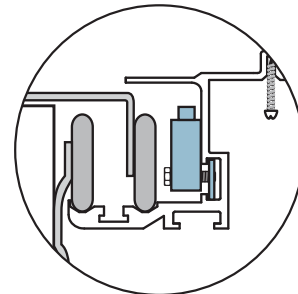

TLUMENÍ:

Slidix T25
pro hmotnost dveří do 25 kg

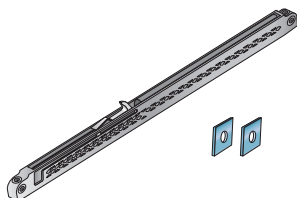

19COT25P (přední)
19COT25Z (zadní)

Slidix T40
pro hmotnost dveří nad 25 kg a do 40 kg

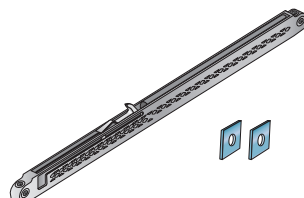

19COT40P (přední)
19COT40Z (zadní)

Středový tlumič Slidix Centro
pro hmotnost dveří nad 25 kg a do 40 kg

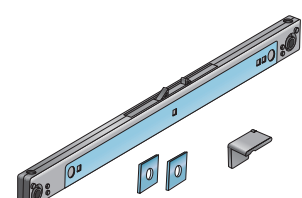

19C0SLCS45

S45

PRO POSUVNÉ
SKŘÍŇOVÉ DVEŘE

RÁMOVÝ SYSTÉM PRO VÝPLNĚ DVEŘÍ LAMINO/SKLO:

Madlo S45 A

Madlo S45 B

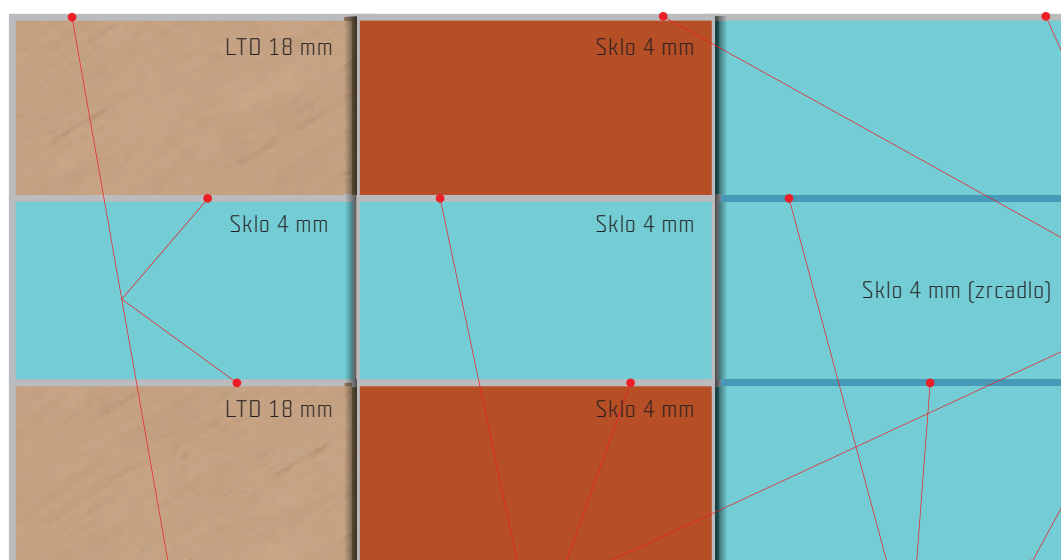

Rámový profil S45-100

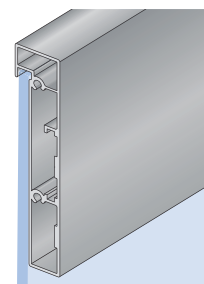

Příčka S65 horní

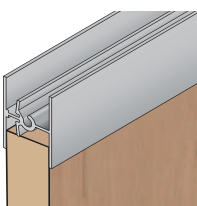

Příčka pro profily A a B

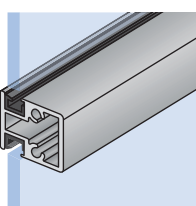

Skrytý profil N

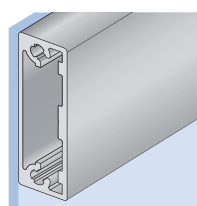

SOUČÁSTI SYSTÉMU:

Madlo S45 A

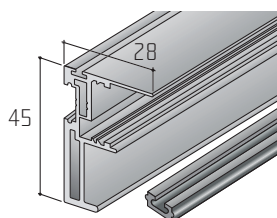

15D1S45A27 (SE)

Madlo S45 B

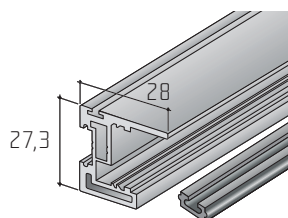

15D1S45B27 (SE)

Příčka S65

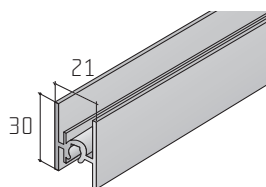

17D1HS65XX (SE)

Příčka pro profily A a B

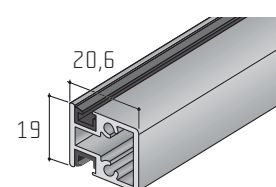

31D1PRABXX (SE)



45 kg



kuličkové
ložisko



min.
18 mm



horní
vedení

VÝŠKA DVEŘÍ A BOKORYS KORPUSU:

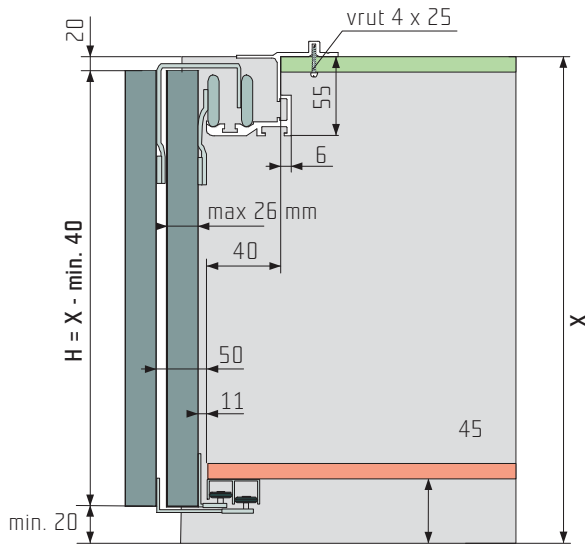

VRTÁNÍ DVEŘÍ (přední i zadní dveře)

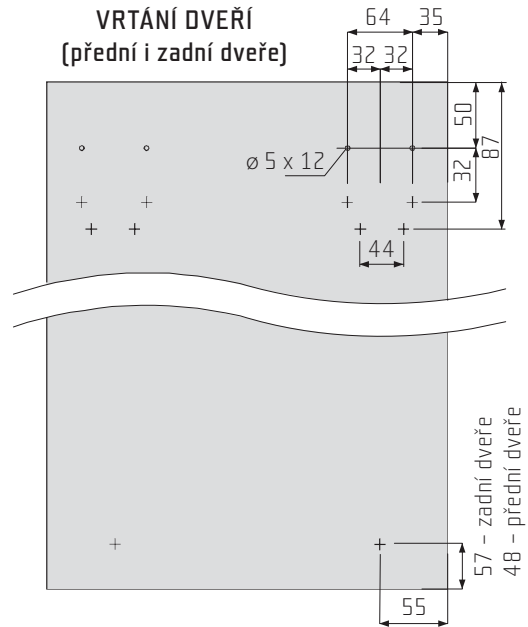

DVEŘE NALOŽENÉ NAD BOKY

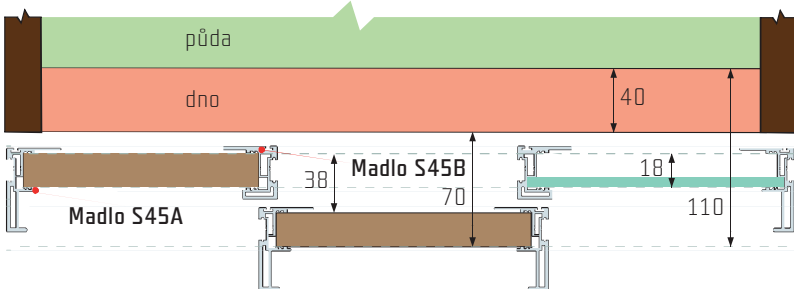

Pro dvoukřídlové dveře je rozdíl boků 38 mm:

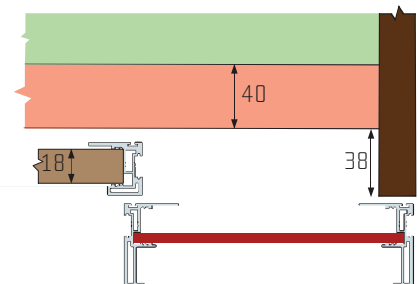

DVEŘE VLOŽENÉ MEZI BOKY

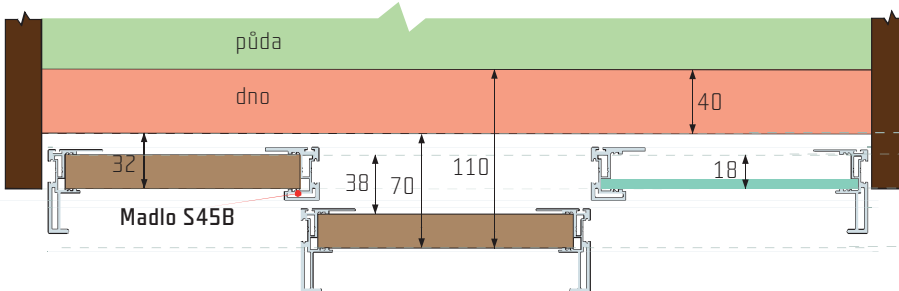

Pro dvoukřídlové dveře je rozdíl boků 38 mm:

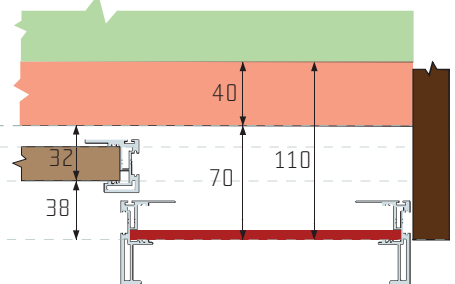

Těsnění

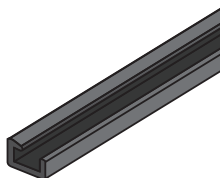

[34A0TESUXX](#)

Nutno objednávat zvlášť. Délka v bm se počítá jako obvod všech skel, vyjma hran, které se vkládají do příčky S65 (tam se lepí na silikon).

Skrytý profil N

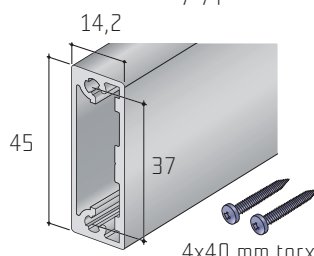

[31D1PRONXX](#)

Rámový profil S45-100

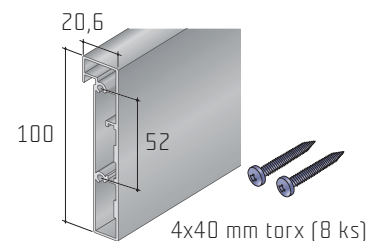

[19D1RP45XX](#) (SE)

S45

PRO POSUVNÉ
SKŘÍŇOVÉ DVEŘE

ODPOČTY ŠÍŘEK

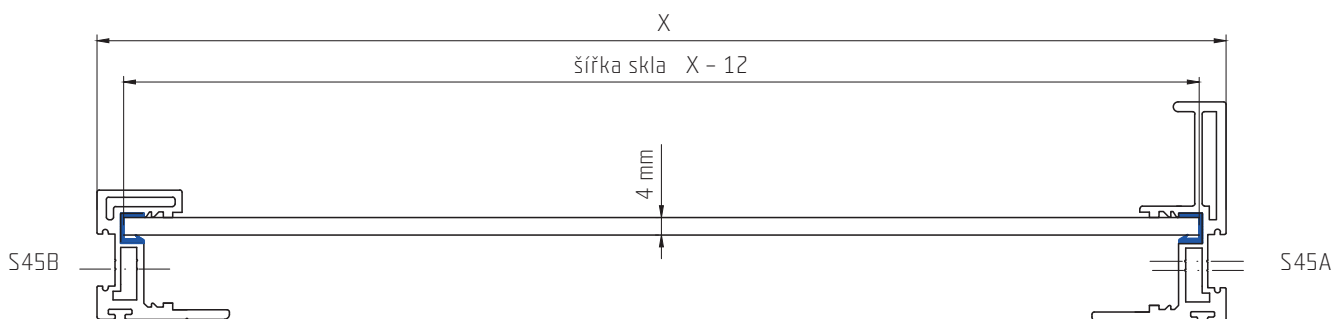
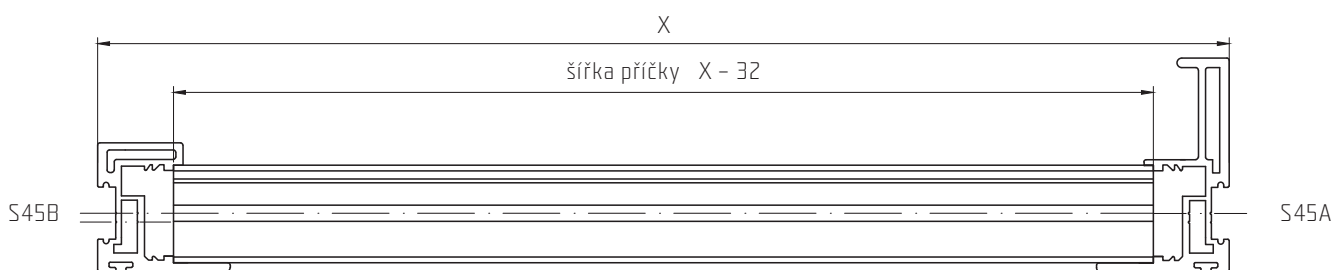
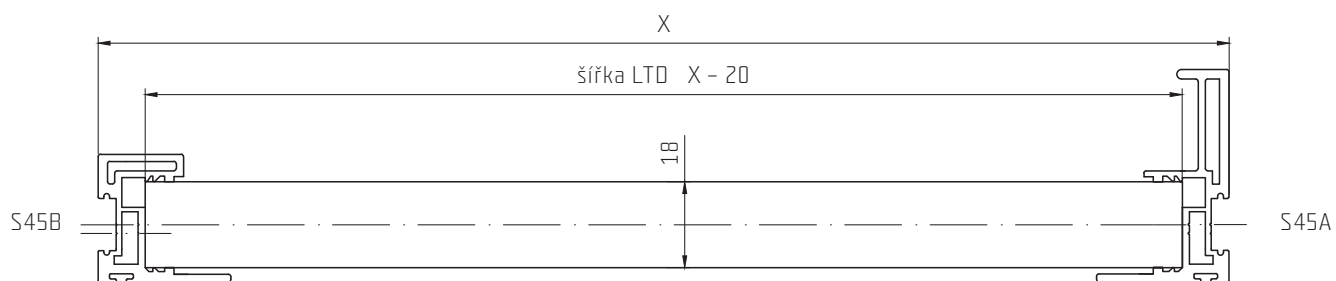

ODPOČTY JSOU STEJNÉ U RŮZNÝCH KOMBINACÍ MADEL (S45A + S45A, S45A + S45B)

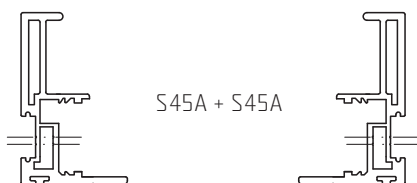

S45A + S45A



S45A + S45B

VRTÁNÍ MADEL

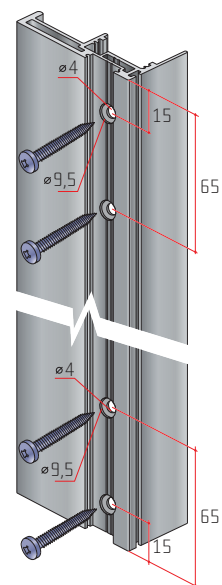
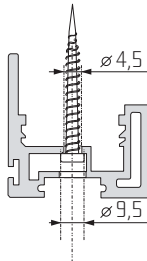
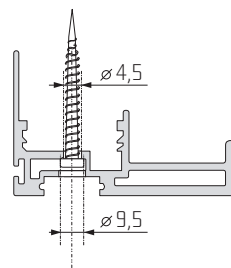



VÝŠKOVÉ ODPOČTY

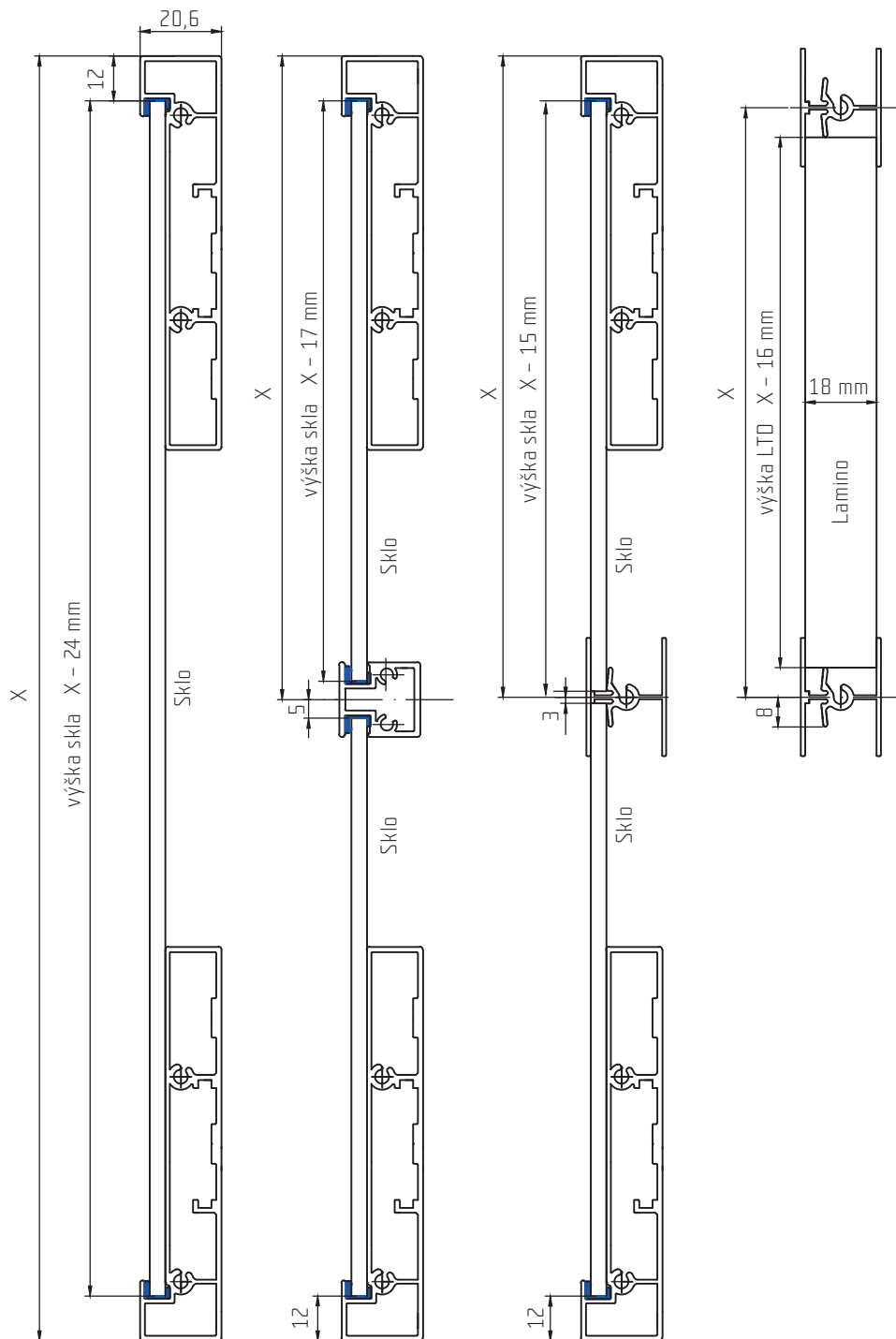

Poznámka:

Při použití skla bez skrytých příček o rozměru křídla vyšším než 2 m nebo širším než 0,8 m je nutné vyjmout těsnění a použít silikon.



S45

Kování S45 je určeno pro posuvné skříňové dveře. Dveře v zavěšené poloze zakrývají celý posuvný mechanismus, spodní vedení je skryto pod korpusem skříně.

K systému dodáváme tlumiče Slidix, které umožňují plynulý dojezd krajních dveří a středový tlumič Slidix Centro, který umožňuje plynulý dojezd prostředních dveří v obou směrech.